

Automatisiertes Auftragschweißen an Kolonnen und Behältern Kosteneffiziente Lösungen

Umfangreicher Kolonnen- und Behälterservice

Als ein führender Anbieter für spezialisierten Field-Service sind wir globale Experten für das Nachrüsten und die Wartung von Anlagen. Mit mehr als 40 Jahren Erfahrung in der Kolonnen- und Behälterbranche garantieren wir unseren Kunden sichere, kosteneffiziente und technisch versierte Arbeiten.

Möglichkeiten im Bereich Auftragschweißen

Während Ihres Stillstandes oder Turnarounds kommen unsere Spezialteams für besondere Reparaturen und Korrosionsschutzprojekte zum Einsatz. Alternativ können wir die von ihnen benötigten Leistungen in unseren erweiterten Service mit einbeziehen, einschließlich der erforderlichen Wartungs-, Umarbeitungs- oder Einbauarbeiten.

Reparaturen an Auftragschweißungen und Korrosionsschutz für Behältermäntel

Unter Verwendung von automatisierter Schweißausrüstung können unsere Teams korrodierte oder erodierte Bereiche reparieren, indem Sie die betroffenen Bereiche wieder aufbauen, eine ausreichende Stärke wieder herstellen und, um erneute Probleme zu verringern, die Metallurgie verbessern.



Bild 1: Automatisiertes Auftragschweißen vor Ort

Typische Anwendung bei: Kolonnen, Abscheidern, Koksöfen, Reaktoren, Tanks, Digestoren, Wärmetauschern und mehr.

CladFuse™ Eigenschaften

Mit CladFuse bietet Ihnen Sulzer ein hochwertiges Produkt.

- Moderne automatisierte Schweißausrüstung
- MSG- und WIG-Impulsschweißverfahren
- Kontrollierbare und minimale Aufmischung, <10%
- Präzise Kontrolle der Parameter um hochqualitative Auftragschweißungen zu erzielen
- Optimierter Materialstärkeauftrag
- Hohe Arbeitsgeschwindigkeit zur Verringerung der Turnaroundzeit
- Große Auswahl an Legierungsmaterialien, wie 625 Inconel, 300/400-Serie nichtrostender Stahl, C276 Hastelloy, etc.
- Ausführung der Arbeiten unter erhöhten Umgebungstemperaturen möglich

Finite-Elemente-Analyse

Als Bestandteil unseres Service bieten wir die Durchführung einer Finite-Elemente-Analyse (FEA) an. Hiermit können wir die Eigenschaften der Ummantelung während des Schweißvorgangs berechnen und die minimalen Deformationen sowie die Unversehrtheit des Behälters nachweisen.



Bild 2: Deformationsanalyse

Vor Ort Reparatur, Upgrade und Erneuerung von Stützen

Hochmodernes automatisierte Schweißausrüstung für das Auftragschweißen von kleinen Löchern und das Spiral-Auftragschweißen zum Schweißen von kleinsten Durchmessern ab 55mm bis zu 800mm (2" bis 31,5") und bis zu 1,6m (63") tief in PC, PJ und J-L045-Konfigurationen.

Alternativ ersetzen wir Stützen durch komplett neue Stützen mit verbesserter Metallurgie durch Auftragschweißen an der Innenwand, welche in unserer Fabrikation vorgefertigt und durch unsere Field-Service-Teams eingebaut werden.

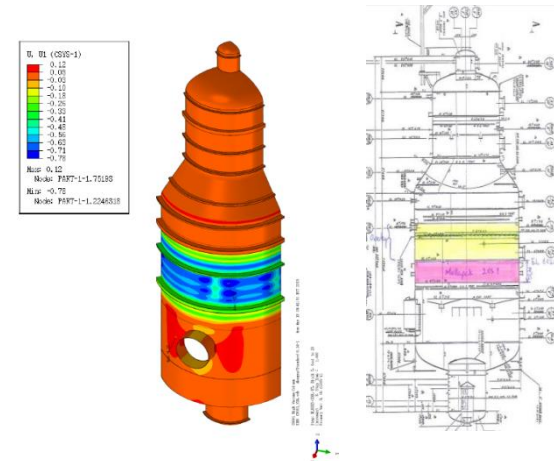

Bild 3: Reparatur von Stützen vor Ort

Qualifikationen

Wir verfügen über ein umfangreiches Spektrum von Schweißzertifikaten, einschließlich ASME, National Board und EN, welches es uns ermöglicht ein großes Portfolio an Schweißservice anzubieten, ganz nach Ihren Bedürfnissen.



Mit der ISO 9001- und ISO 3834-2-Zertifizierung, Einhaltung des AD 2000-Merkblatts, dem HP0-Standard und entsprechenden Richtlinien garantieren wir unseren Kunden einen Qualitätsservice.

Sulzers umfangreiches Angebot für Auftragschweißen

Sulzer bietet eine große Bandbreite von Servicelösungen im Bereich automatisiertes Auftragschweißen für den Einsatz beim Kunden vor Ort, sowie in unseren Einrichtungen an, einschließlich:

- Stützeninnenwand-Auftragschweißen
- Kolonnen- und Behälter-Auftragschweißen
- Koksofen-Auftragschweißen
- Rohr-Steg-Rohr-Wände in Kesseln
- Rohr-Auftragschweißen in Kesseln
- Verrohrung und Anschlussstücke
- Innenwand-Auftragschweißen von CRA-Rohren

Typische Anwendung:

- Kolonnen und Behälter
- Reaktoren
- Abscheider
- Koksöfen
- Wärmetauscher
- Digestoren
- Kohlekessel
- Müllverbrennungskraftwerke
- Biomassekraftwerke
- Feuerungsanlagen
- Lagertanks
- und Weiteres

Andrew Petticrew

Sales & Business Development
Sulzer Chemtech (UK) Ltd
Unit 1, Channel Commercial Park
Queens Road, Belfast, BT3 9DT
Northern Ireland, UK

Tel. +44 (0) 28 9046 6384
Mobil +44 (0) 7908 426 330
andrew.petticrew@sulzer.com

Thomas Pohl

Head TFS DE
Sulzer Chemtech GmbH
Mausegatt 35
47228 Duisburg
Germany

Tel. +49 (0) 2065 67839-10
Mobil +49 (0) 17610046153
thomas.pohl@sulzer.com

Reto Rietmann

General Manager TFS NI
Sulzer Chemtech (UK) Ltd
Unit 1, Channel Commercial Park
Queens Road, Belfast, BT3 9DT
Northern Ireland, UK

Tel. +44 (0) 28 9046 6384
Mobil +44 (0) 7495 931 135
reto.rietmann@sulzer.com

Globale Leistungsfähigkeit

Mit seinem globalen Netzwerk, welches gut platziert, ausgestattet und erfahren ist, kann Sulzer seine Kunden jederzeit bei deren Problemlösungen und Anforderungen unterstützen.

Unsere weltweiten Standorte mit Serviceeinheiten finden Sie in:

- USA
- Kanada
- Mexiko
- Brasilien
- Großbritannien
- Deutschland
- Saudi-Arabien
- Indien
- Thailand
- Singapur
- China
- Australien

Jede einzelne Serviceeinheit ist, mit den Fähigkeiten und der Sachkunde ihrer kompletten Serviceorganisation sowie Sulzers umfangreichem Netzwerk von Technikern und technischen Experten, in der Lage die jeweiligen lokalen Anforderungen zu erfüllen.

Mit unserer strategischen Aufstellung sind wir nachweislich in der Lage Projekte weltweit durchzuführen.